



2003年NFLヨーロッパリーグ 日本人選手トライアウト開催概要



主催	NFL(ナショナル・フットボール・リーグ) / NFL JAPAN
開催日	2003年12月20日(土)
会場	日本体育大学 人工芝グラウンド(東京都世田谷区深沢7-1-1)
スケジュール	10:00 AM開始 4:30 PM終了予定(受験要項で最終確認のこと) 今回は、ルーキー、ベテランを分けず行います(詳細下記参照)。

甲子園ボウル(12月21日)出場選手について

今回の選手選考にあたるNFLスタッフが甲子園ボウルを見に行き、実際のゲームを通じて候補者の審査を行うため、甲子園ボウルに出場する選手で、NFLヨーロッパ参戦希望者は、20日(日)のトライアウトの参加が免除されます(但し、申し込みは行ってください)。
なお、本人の意思で参加希望の場合は、甲子園ボウル出場選手でもトライアウトに参加することができます。

募集選手	QB WR TE(SB)、RB DB LB
応募資格	プロフットボール選手として相応しい技術、体力、人格を持つアメリカンフットボール経験者。将来の日本人NFL選手誕生を目標に置いた人選を行います。
募集人数	設定なし。募集人数の枠を設けず、候補選手のクオリティに応じて、「応募資格」に準じ合格人数を決定します(相応しい選手がいらない場合は『合格者なし』という場合もあり)。

ジャッジ(予定)	トニー・アレン: Director of Game Development (NFL Europe) ピーター・ヴァース: Cologne Head Coach (NFL Europe)
----------	--

申し込み方法	公式申込書は、NFLジャパン公式サイト http://www.nfljapan.co.jp からダウンロードしてください。 インターネットの環境のない方は、氏名、住所、所属チーム、電話番号(携帯可)、FAX番号を明記し(書式自由)、郵便、またはFAXにて公式申込書の請求をしてください。折り返し公式申込書を郵送いたします。 公式申込みは、郵送、またはFAXにてお願いいたします。 公式申込の確認後、こちらから受理のお知らせと、トライアウト当日の受験要項をお送りします。
--------	---

申し込み先	〒107-0052 東京都港区赤坂6-3-18 赤坂パークプラザ6F NFLジャパン「NFLヨーロッパリーグトライアウト」係 TEL 03-5114-3030 FAX 03-5114-3031
-------	--

ビデオ(任意)	自分自身をアピールするためのゲーム中のビデオ(ハイライトのように編集したもの: 最長5分程度)をお送りください。
---------	--

応募締切	公式申込書請求: 2003年11月28日(金) 到着分有効 公式申込書、ビデオ締切: 2003年12月12日(金) 到着分有効
------	--

保険	主催者側で当日の傷害保険の加入予定はありません。
----	--------------------------



2003年NFLヨーロッパリーグ 日本人選手トライアウト開催概要



トライアウト種目（予定）

本トライアウトは、毎年ドラフト前に行われる NFL Combine (Indianapolis, USA) で採用されているドリルと同種目で行います。

フィジカルテスト（予定）

- バーティカルジャンプ（垂直跳び）：全ポジション
Explosiveness(爆発力)をみるテスト
- ブロードジャンプ（立ち幅跳び）：全ポジション
Explosiveness(爆発力)をみるテスト
- 225ポンド(102.06キロ)ベンチプレス：QBを除く全ポジション
連続で何回できるかを計測
パワーと持久力をみるテスト
- 40ヤードダッシュ：全ポジション
20ヤード通過タイムも計測
- 20ヤードシャトルラン（下記図参照）：全ポジション
5ヤード間隔
左右両方のタイムを計測
それぞれ両端のラインを超え指を地面に着いてターンをする
ボディーバランス、Change of Directionをみるテスト
- 60ヤードシャトルラン（下記図参照）：QBを除く全ポジション
タイム計測
- 3コーンドリル（下記図参照）：全ポジション
タイム計測
ボディーバランス、Change of Directionをみるテスト

タイムトライアルは全て『フリースタート』となります。フリースタートとは、“Ready GO!”などの掛け声なしに、静止状態から自分の好きなタイミングでのスタートのことです。

スキルドリル（フットボールテスト）

ポジションドリル（内容未定）

服装

<フィジカルテスト>

Tシャツ、ショーツなどの軽装

陸上用スパイクの着用は禁止。

<スキルドリル>

フィジカルテスト同様

ハーフパッド（ショルダー、ヘルメット）からノーパッドに変更になりました。

ターフフィールドなので、交換式クーツ、スパイクなどの着用可。

グローブ、エルボーパッド、サポーター等の着用可



2003年NFLヨーロッパリーグ 日本人選手トライアウト開催概要



20ヤードシャトルラン

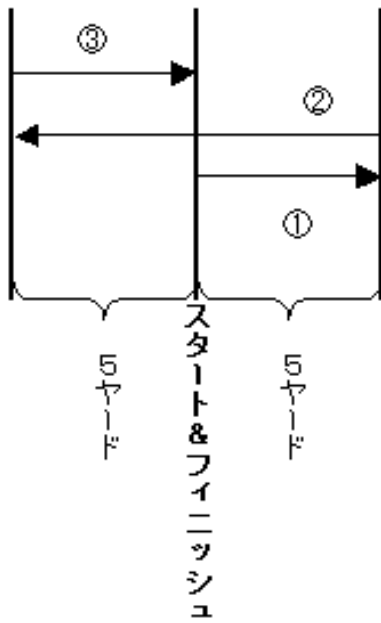

必ず手（または指先）で両端のラインを超えて、地面をタッチする

60ヤードシャトルラン

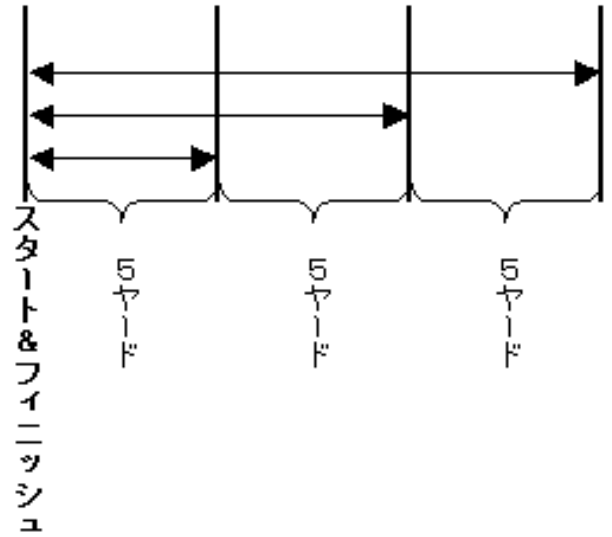

3コーンドリル

必ず手（または指先）でラインを超えて、地面をタッチする

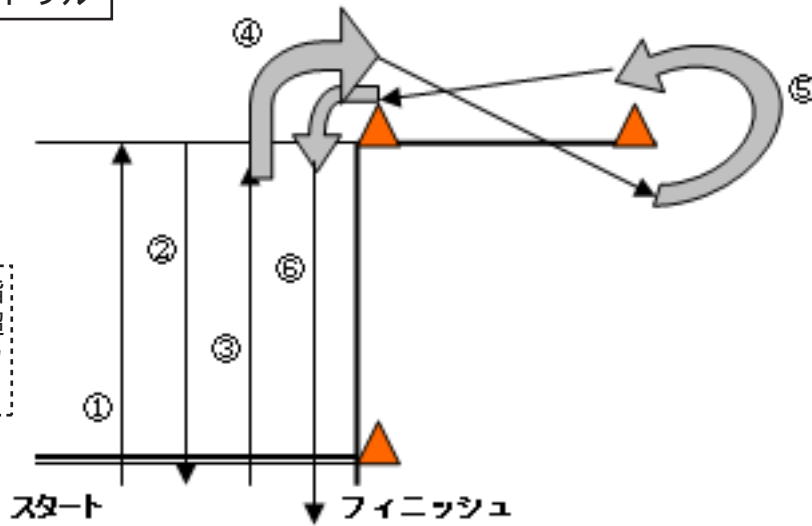



2003年NFLヨーロッパリーグ 日本人選手トライアウト開催概要



- トライアウト後のプロセス
- 1) トライアウト、甲子園ボウル後、12月21日(日)夜に合格者にのみ電話にて通知する。トライアウト合格者は『NFLヨーロッパリーグロースター候補』(以下「候補」)となる。
 - 2) 「候補」は12月22日(月)に開催予定の『NFLヨーロッパトライアウト合格者発表記者会見(仮名)』に必ず出席する。
 - 3) 「候補」は『NFLトレーニングキャンプ』(以下TC)に先立って3月初旬(予定)より米国フロリダ州タンパにて行われる『ナショナル選手ミニキャンプ』(以下MC)に参加し、他の国々のナショナル選手と生き残りをかけたキャンプに挑む。
 - 4) MCを通過した選手(カットされなかった選手)はアメリカ人選手(NFLチームからの派遣選手含む)と共に、割り振られたそれぞれのNFLチームにてTCに参加する。
 - 5) 約1ヶ月に及ぶTCを通過した選手は『NFLロースター選手』となり、チームと共にヨーロッパへと旅立つ。
 - 6) NFLヨーロッパリーグシーズン: 4月上旬~6月中旬
 - 7) ワールドボウル(NFLチャンピオンシップゲーム): 6月下旬
 - 8) 日本帰国: シーズン終了直後、またはワールドボウル出場の場合はその直後
 - 9) 32チームのNFLクラブが所有する「ナショナル選手枠」で採用された場合は、そのチームのキャンプに参加する資格を得る。キャンプを通じて実力が認められれば、NFLロースター選手として契約できる可能性もある。
- 注1) 全ての「候補」はMC、TC中を通じて常に『カット』の対象である。キャンプ中カットされた選手はただちに日本に帰国する。
- 注2) ナショナル選手とは米国以外に国籍を持つNFL選手のことを指す。
- 注3) 「ナショナル選手枠」は各NFLクラブが持つ、2003シーズンからの新ルールで、NFLに参戦したナショナル選手を、キャンプスタート時の80名という枠とは別に、キャンプに招聘することができる。

報酬

10,000米ドル(戦績によって、ボーナス等が加算される場合有り)